

# IONIQ 5



# IONIQ

## Testet ölt az energia.

A lélegzetelállítóan szépséges, lenyűgözően fejlett IONIQ 5 újraalkotja a közönség véleményét az elektromos járművekről. A tanulmányautókhöz illő, innovatív megjelenést kimagasló teljesítménnyel, környezetbarát anyagokkal és intelligens technológiák széles választékával társító, tisztán elektromos kompakt szabadidőjármű újraírja a kategória szabálykönyvét. 800V-os akkumulátor-rendszere ultragyors töltést és akár 500 kilométeres hatótávolságot tesz lehetővé: az IONIQ 5 gyorsabb töltésének és kecsesebb stílusának köszönhetően új távlatokat nyit meg Ön előtt.

# Karakteres. Ikonikus. Letisztult.

Az IONIQ 5 különleges formaterve üdítő újdonságnak számít az elektromos járművek világában: az összetett, bonyolult részletektől megszabadított dizájn a letisztult vonalak és minimalista szerkezetek ünnepe. A Hyundai történetében első ízben alkalmazott minimalista stílusú, kerékdobra rázáródó motorházfedél az autó teljes szélességében húzódik. Ez a megoldás minimális illesztési hézagokat, valamint letisztult, ultramodern megjelenést kölcsönöz a járműnek. Az ikonikus orrkialakítás leglátványosabb eleme a 256 parametrikus pixelből felépülő, karakteres LED fénycsík - az ennél alkalmazott egyedülálló, ékszerszerű formai megoldások az összes későbbi IONIQ modellen is megjelennek majd.









# Tanulmányautókra jellemző megjelenés, sorozatgyártásban.

Az IONIQ 5 sportos érzékisége nemcsak tiszteleg a Hyundai dizájn hagyományai előtt, de újra is alkotja azokat a jövő számára. A modellt a 2019-es Frankfurti Autószalonon leleplezett, futurisztikus „45” elektromos tanulmányautó ihlette, ami pedig a Hyundai történetének egyik legemblemikusabb alkotása: az 1974-es Pony Coupe tanulmányautó előtt tisztelgett. Oldalról nézve jól felismerhető a Pony csapott hátfalának és rövid túlnyúlásának a modern újraértelmezése. A pontosan modellezett felületek és idomok szögletes, csaknem geometrikus külsőt kölcsönöznek az IONIQ 5-nek. Az oldalfal feszes, makulátlanul arányos rajzolatát még erőteljesebbé teszik a lemezbe simuló kilincsek, amelyek letisztult, áramvonalas külsőt adnak az autónak.

# Szépnek terveztük, takarékosnak fejlesztettük.



Noha lélegzetelállítóan gyönyörű, az IONIQ 5 formatervének elsődleges célja a kiemelkedően áramvonalas kialakítás: így kínálhatja a kategória egyik legkiválóbb, 0,288-as közegellenállási együtthatóját. Az olyan aerodinamikai elemek, mint az aktív elülső csappantyúk, a teljesen burkolt fenéklemez vagy a hátsó légterelő csökkentik a légellenállást és maximális menetdinamikát tesznek lehetővé. A légterelőben kialakított rejtett lyukak növelik a hátsó szélvédő mentén áramló levegő nyomását, és javítják a leváló levegő áramlási jellemzőit. A fejlett aerodinamika magától értetődően javítja a hatótávolságot, ugyanakkor kellemesebbé is teszi az utazást, a szélzaj mérséklése ugyanis csendesebbé teszi az utasteret.







# Formai részletek.

Az IONIQ 5 progresszív formaterve szakít a múlt bevett szokásaival, és kihasználja a kifejezetten akkumulátoros elektromos járművekhez tervezett padlólemezről adódó, új formatervezési szabadságot. Az IONIQ 5 ezzel újraalkotja az időtlen formaterv fogalmát, egyben megteremtve azt a tematikát, amely az IONIQ modellcsalád bővülésével együtt fejlődik majd.



Első lökhárító aktív légtérelő csappantyúkkal.

Az első lökhárító látványos V-alakot ölt, amely kihangsúlyozza a LED fényszórók 'kinetikus kocka' formátumát. A védőlemez fölött elhelyezett aktív csappantyú még modernebb megjelenést kölcsönöz az orrnak. Zárt helyzetében javítja a légellenállást és csökkenti az energiafogyasztást, nyitva pedig hűtőlevegőt vezet a megfelelő komponensekhez.



Parametrikus pixel hátsó fényrajzolat.

Hátul is megjelenik az innovatív LED kialakítás. A hátsó lökhárító és a csomagterajtó rajzolata jól harmonizál a hátsó lámpatestek szögletes parametrikus pixel fényrajzolatával, valamint a keskeny hátsó fényvisszaverőkkel.



Aerodinamikailag optimalizált, 20 colos könnyűfém keréktárcsák.

Ez a parametrikus pixel formai tematika a kecses profillal szépségesen harmonizáló, aerodinamikailag optimalizált keréktárcsákon is visszaköszön. 20 colos átmérőjükkel ezek a legnagyobb keréktárcsák, amelyeket a Hyundai valaha elektromos járműre szerelt.





# Élni, vezetni, dolgozni, pihenni.

Az IONIQ 5 fedélzetén elmosódnak a határvonalak az életér és az utastér között. A Hyundai új, kifejezetten elektromos járművekhez kifejlesztett platformja lehetővé tette, hogy az utasteret újraalkotva vadonatúj fedélzeti élményt valósítsunk meg. A tágasabb, teljesen sík padló; a nagy tartományban állítható, teljesen hátra dönthető első ülések; valamint az utastér hosszában mozgatható, rugalmas padlókonzol semmihez sem fogható élményeket és páratlan térérzetet kínálnak. Ráadásul az utastérben mindenütt környezetbarát anyagokkal találkozhatunk. Az ülések lenmagból préselt növényi olajjal színezett és kezelt, ökológiailag feldolgozott bőrkárpitozást kaptak. A tetőkárpit, a padlószőnyegek és az ülészamatok gyártásánál cukornádból kinyert nyersanyagokat használtak fel - ez nem csak újrahasznosíthatóvá teszi őket, de széppé is. Az utastér egyéb, puha borítású pontjain gyapjú és polipropilén fonalból készített szövetekkel, illetve újrahasznosított PET műanyag palackokból nyert rostokból szőtt anyagokkal találkozunk. A műszerfalat, a kapcsolókat, a kormánykereket és az ajtópaneleket repce és kukoricaolaj származékából készült poliuretán biofesték borítja. Ezzel is fenntarthatóbbá tesszük gyártási folyamatunkat.





# A szabadidőjárművek sokoldalúsága az elektromobilitásban.

A modern élet kihívásaira tervezett, rendkívül sokoldalú IONIQ 5 rengeteg helyet kínál Önnek, utasainak és csomagjaiknak. Az IONIQ 5 3000 milliméteres tengelytávja a nagyméretű személyautók helykínálatával ruházza fel a kompakt szabadidőjárművet, amihez kiemelkedően tágas, 527 literes csomagtartó társul. Ha pedig lehajtuk a 60:40 arányban osztott hátsó üléseket, a rendelkezésre álló hely megközelíti az 1600 litert - tökéletes nagyobb tárgyak szállítására vagy hétvégi kiruccanásokhoz. És ha ez sem volna elég, az IONIQ 5 akár 1600 kg-os utánfutó vontatására is képes. Ráadásul ahol más autókban a belső égésű motort találnánk, ott az IONIQ 5 kiegészítő tárolóhelyet kínál. Az első csomagtartóban akár 57 liternyi hely áll rendelkezésre. Akármilyen kalandot tartogat tehát az élet, az IONIQ 5 minden helyzetben partnere lesz, a végletekig kiterjesztve az elektromobilitás határait.











Az IONIQ 5 fejlett technológiájával, környezetbarát megoldásaival és a modern életvitel kihívásaira adott, valós válaszaival tökéletesen ötvözi a digitális és analóg technológiát. A vezetői környezet a múlt, a jelen és a jövő ötvözésével teremt harmonikus, kellemes utazási élményt. A kecses, moduláris műszerfal központi eleme az a széles formátumú kijelző, amely egy 12,25 colos infotainment érintőképernyőt és egy 12,25 colos digitális műszeregységet egyesít: az ultramodern megjelenésű elem minden kivitelben alapfelszerelés. A képernyőkön menet közben az elektromos közlekedéshez kapcsolódó legkülönbözőbb információk jelennek meg, az akkumulátorok állapotától kezdve a közelben található akkumulátortöltő állomásokig. A rengeteg modern technológia stílusos ellenpontjaként a digitális műszeregységtől balra elhelyeztünk egy jó öreg mágnesablát, amelyre parányi mágnesekkel jegyzeteket vagy fényképeket rögzíthet. Minden, amire szüksége lehet, karnyújtásnyi távolságban van. Az elegáns, elektronikus irányváltó forgótárcsa a kormányoszlopon kapott helyet, a kormánykerék mögötti váltófűlek segítségével pedig egyszerűen szabályozható a fékenergia-visszanyerés mértéke.





# Annyira online, amennyire csak szeretné.

Az IONIQ 5 ösztönösen kezelhető, intelligens technológiák lenyűgöző kínálatával gondoskodik az utasok és a technológiák zökkenőmentes online csatlakozásáról. A fejlett, ösztönös technológiák integrációja fokozott digitális felhasználói élményt biztosít. Élvonalbeli kapcsolódási funkciók - mint például a Bluelink Connected Car szolgáltatások - gondoskodnak arról, hogy Ön okostelefonjáról vagy szóbeli utasításokkal vezérelhesse autóját. A Bluelink alkalmazás számos ötletes funkció távvezérlésére alkalmas; emellett a navigációs rendszerhez három éven át érvényes, ingyenes előfizetés is jár a Hyundai LIVE szolgáltatásaira, valós idejű forgalmi, parkolási és üzemenyagár-információkkal. Az IONIQ 5 esetében a navigációs rendszer Bluelink felhő adatbázisa több töltőpontot jelenít meg a térképen, beleértve azok elérhetőségét, valamint a töltés várható időtartamát. Elég megérinteni a töltőállomás ikonját, és máris látható, hogy milyen jellegű töltés vehető ott fel. Az Apple CarPlay™ és Android Auto™ rendszerek sem hiányoznak: elég csatlakoztatnia okostelefonját, és kedvenc alkalmazásait máris a nagyméretű, 12,25 colos érintőképernyőről vezérelheti.

Az Apple CarPlay az Apple Inc. bejegyzett védjegye. Az Android Auto a Google Inc. bejegyzett védjegye.



Bose prémium audiorendszer nyolc hangszórával.



Apple CarPlay™ és Android Auto™ okostelefon-tükrözés.

# A legfontosabb technológiai megoldások.

Az IONIQ 5 újraalkotja az elektromos járművekről kialakult elképzeléseket: innovatív helykihasználásával és élvonalbeli, intelligens technológiáival vadonatúj élményt kínál.



## Fejlett head-up kijelző.

Ez az ötletes megoldás gyakorlatilag az egész szélvédőt egyetlen hatalmas, biztonságosan használható kijelzővé változtatja. A navigációs útmutatástól kezdve a sávelhagyásra figyelmeztető rendszer jelzéséig a legváltozatosabb virtuális információkat vetíti közvetlenül a vezető látómezejébe. Ennek köszönhetően a vezető gyorsabban tudja feldolgozni az információkat, anélkül, hogy tekintetét levénné az útról.



#### Vezeték nélküli töltés.

A nagy teljesítményű vezeték nélküli töltőtálcával is felszerelt padlókonzol (az „univerzális sziget”) 140 mm-es úton eltolható, így a hátul ülők is használhatják az ezen kialakított pohártartókat, USB aljzatokat és telefontöltőt. A 15W-os töltő beépített hűtő funkciója megakadályozza, hogy az okostelefon túlmelegedjen, ezzel biztonságosabbá teszi a használatát.



#### Járműből a fogyasztóra (V2L) technológia.

Az IONIQ 5 képes hordozható berendezések, elektromos kerékpárok, elektromos robók vagy kempingfelszerelések működtetésére, illetve töltésére, akár menet közben, akár célhoz érve. A második sorú üléseknél 230V-os háztartási elektromos csatlakozó található. A kétirányú töltőnyílásba illeszthető átalakítón keresztül pedig kikapcsolt járműről is tölthet, illetve működtethet más berendezéseket, legfeljebb 3,6 kW teljesítménnyel.

# Az elektromos teljesítmény új szintje.

A lenyűgöző teljesítményt intelligens technológiák magával ragadó kínálatával kombináló, egy feltöltéssel akár 481 kilométer megtételére alkalmas, tisztán elektromos kompakt szabadidőjármű újírja a kategória szabálykönyvét. A mobilitási szükségletekhez és a kívánt teljesítményhez igazodva az IONIQ 5 számos különböző konfigurációban elérhető. Kétféle akkumulátorcsomag közül választhat: az alapkivitelű 58 kWh, míg a megnövelt hatótávolságú 72,6 kWh kapacitású. Emellett kérhető egymotoros, hátsókerék-hajtású, vagy két villanymotoros, összkerék-hajtású kivitel. Bármelyik mellett döntsön is, az IONIQ 5 minden formában sportosan vezethető: az összkerék-hajtású verzió 5,2, a hátsókerék-hajtású modell 7,4 másodperc alatt gyorsul 0-100 km/óra (72,6 kWh-os akkumulátorral). Mindkét variáns végsebessége 185 km/óra. A Hyundai egyedülálló HTRAC összkerék-hajtása pedig kívánságra olyan kiemelkedő 4x4-es képességekkel vérteli fel a IONIQ 5 elektromos kompakt szabadidőjárművet, amelyek révén az soha nem hagyja Önt cserben.







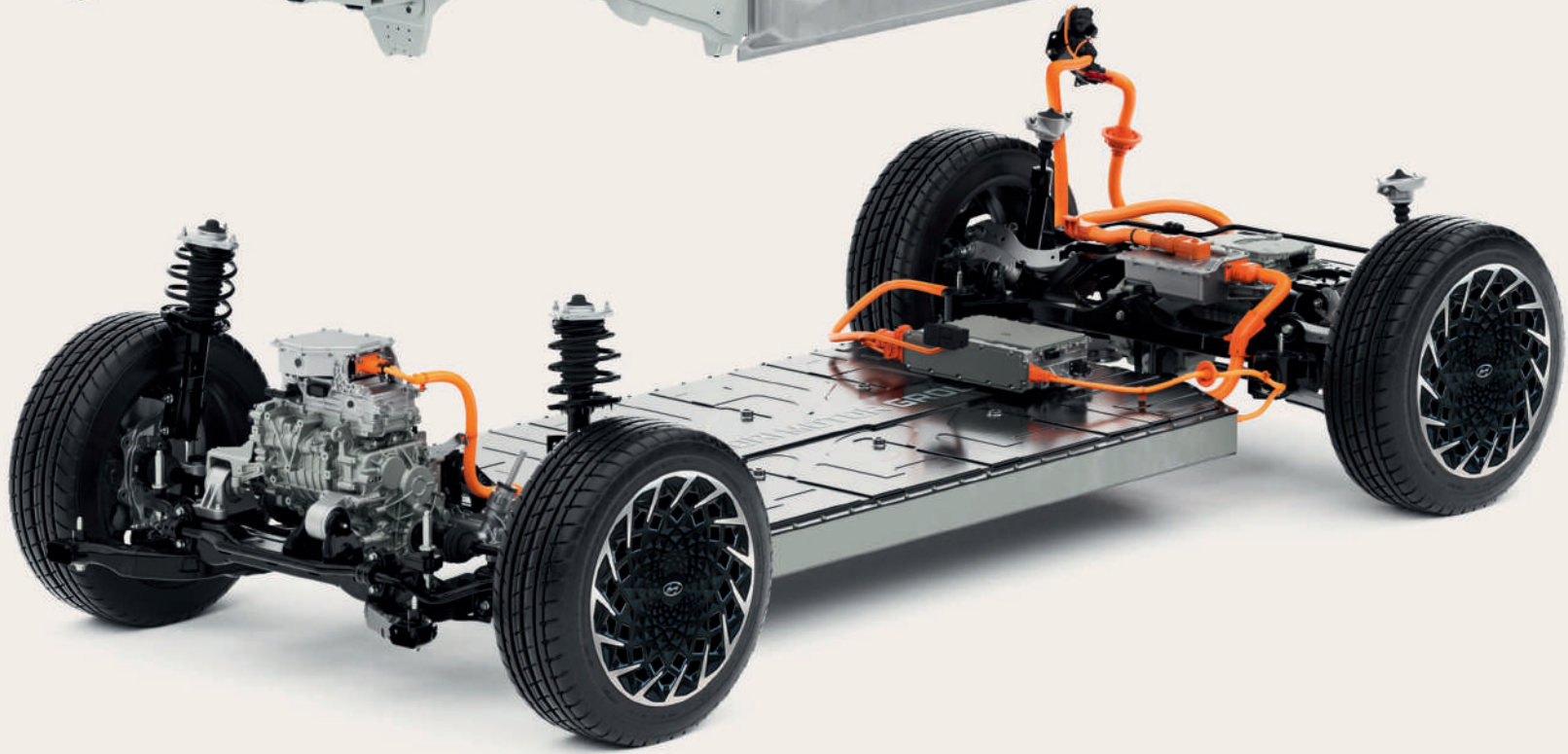
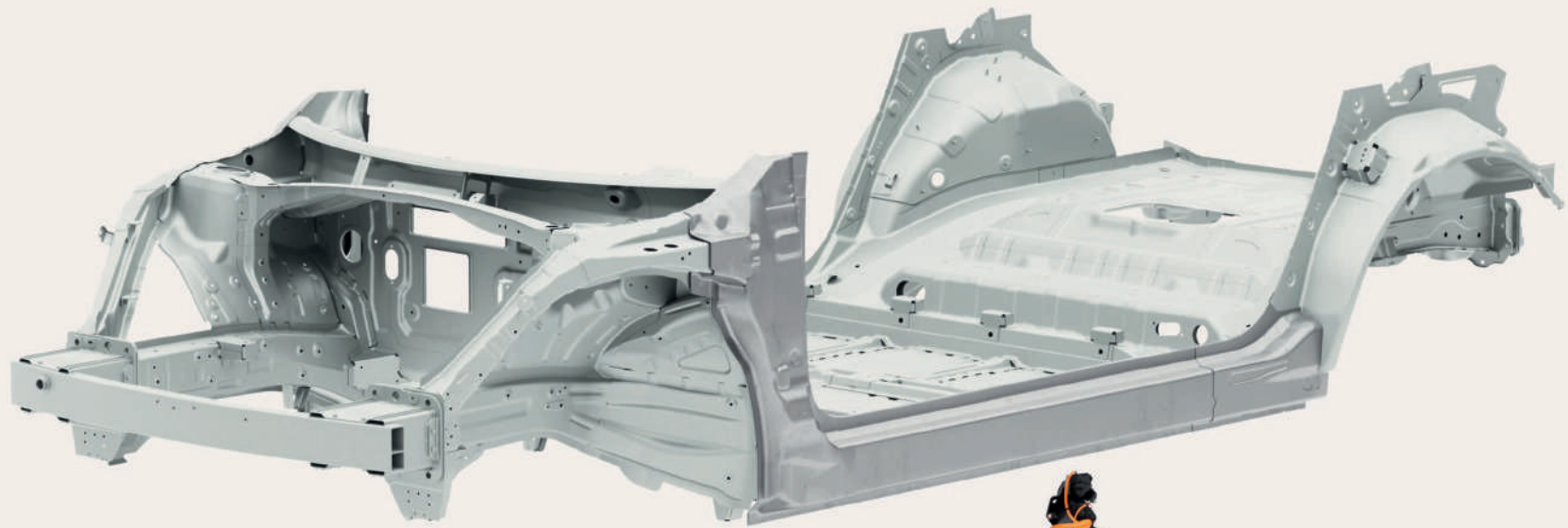

# Az E-GMP révén az élen lépünk be az elektromos közlekedés korába.

Az IONIQ 5 az első olyan modell, amely a Hyundai elektromos, globális moduláris platformját (E-GMP) alkalmazza. A Hyundai házon belül kifejlesztett technológiáit alkalmazó, kifejezetten akkumulátoros elektromos járművekhez tervezett platform gyorsabb töltést, megnövelt hatótávolságot, tágasabb belső teret és jobb vezethetőséget tesz lehetővé. Az akkumulátor a két tengely között helyezkedik el. Ez optimális tömegeloszlást és mély tömegközéppontot eredményez, és ezáltal javítja a vezethetőséget. A padlólemez alatt elhelyezett akkumulátor révén a padlólapot is ki lehetett küszöbölni, ami tökéletesen sík padlót eredményezett. Ez nagyobb lábteret, valamint jóval kedvezőbb általános térérzetet biztosít.

Ütközési energiát elnyelő zóna

Nagyfeszültségű akkumulátor védelmi zóna

Teherviselő zóna



A többrétegű szerkezet és az új biztonsági technológiák együtt kiemelkedő védelmet nyújtanak az utasoknak és az akkumulátornak egyaránt. Az ütközési energiát elnyelő zóna a kialakított terhelési csatornák mentén elvezeti az ütközési energiáját a programozottan gyűrődő szerkezetekbe. Ezzel felelősen elvezeti az ütközési energiát, hatékonyan óvva az utasokat és a 800V-os akkumulátort. A műszerfal előtti teherviselő zóna speciális szerkezete minimálisra csökkenti az elektromos hajtási rendszert és az akkumulátort terhelő ütközési energiát. A padlóba beépített, nagyfeszültségű akkumulátort ultra nagy szilárdságú acélszerkezet óvja az ütközés erőhatásaitól.

Kétirányú töltőcsatlakozó

Akkumulátor rendszer

Integrált első villanymotor

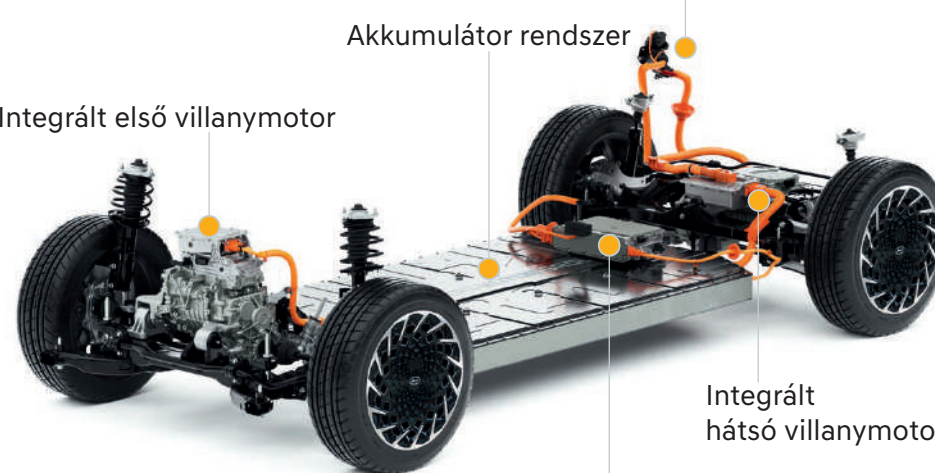

Integrált hátsó villanymotor

ICCU - Integrált töltésszabályozó egység

A Hyundai új elektromos hajtórendszere kiemelkedő hatásfokával új mércét állít az autópárhazban. A villanymotorból, fordulatszám-csökkentő egységből, inverterből és akkumulátorból álló elektromos hajtási rendszer alkotja az elektromos jármű lelkét - gyakorlatilag ez váltja ki a belső égésű motort. Az új generációs rendszer jellemzői közül kiemelt figyelmet érdemel a motor, a fordulatszám-csökkentő egység és az inverter egyetlen egységbe történő integrálása, valamint a szabványosított akkumulátor modul. Ez az integráció megnövelt hatótávolságot, valamint élvonalbeli üzemi hatásfokot eredményez. Az innovatív integrált töltésszabályozó egység (ICCU) nagyfeszültségű szilícium-karbid segítségével támogatja a 800V-os töltést. Ugyanez a rendszer teszi lehetővé a V2L kétirányú töltést.

# Akkumulátorok / hatótávolság / teljesítmény.

Válasszon teljesítményt és hatótávolságot! Az IONIQ 5 kétféle akkumulátorral rendelhető: alapkivitelével (58 kWh) és hosszú hatótávolságúval (72,6 kWh). Emellett kérhető egymotoros, hátsókerék-hajtású (2WD), vagy két villanymotoros, összkerék-hajtású (4WD) kivitel. A 72,6 kWh kapacitású akkumulátor hátsókerék-hajtású (2WD) kivitelben 217 LE (160 kW), összkerék-hajtással (4WD) 305 LE (225 kW) teljesítményt ad le. Az 58 kWh-os akkumulátorral ugyanezek az értékek 170 LE (125 kW), illetve 235 LE (173 kW).

\*WLTP ciklus szerinti hatótávolság. A tényleges hatótávolságot befolyásolhatják az útviszonyok, a vezetési stílus és a környezeti hőmérséklet. \* Az érték a felszerelt abroncsok típusától is függ. Nem végleges műszaki adatok.

72.6 kWh

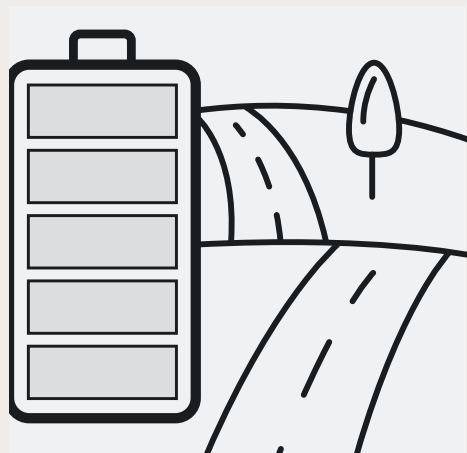

481 km\*

\* 2WD = 481 km / AWD = 460 km

58.0 kWh



384 km\*

\* 2WD = 384 km / AWD = 360 km

# Regeneratív fékezés.

Az élvonalbeli, intelligens technológiákkal felvértezett IONIQ 5 regeneratív fékrendszere a villanymotor segítségével lassítja az autót, és közben az akkumulátort is tölti. A kormánykerékre szerelt váltófülekkel módosítható a regeneratív fékezés ereje: az így megtermelt elektromos energiát az akkumulátorban tárolja a rendszer. Minél magasabb fokozatot választ a vezető, annál erőteljesebben lassul az autó, amint leveszi a lábát a gázpedálról. A bal oldali váltófület húzva tartva maximális regeneratív fékerő érhető el. Ezzel a módszerrel teljesen állóra fékezhető az autó anélkül, hogy a vezető a fékpedálra lépne. Emellett az intelligens regeneratív fékrendszer az elülső radaros érzékelők segítségével automatikusan a forgalomhoz igazodva szabályozza a regeneratív fékerő mértékét és ezáltal a lassulást. Az egypedálos üzemmódban pedig a gázpedál egymagában alkalmas a gyorsításra / lassításra / megállásra. A bal oldali váltófület megérintve aktiválható a negyedik fokozat, és ezzel az egypedálos üzemmód: ilyenkor a regeneratív fékezésre utaló ikon helyén megjelenik az egypedálos szimbólum.









# Gyors és ultragyors töltés.

Élvezze a kategória legjobbjai közé tartozó töltési sebességgel járó kényelmet. Nincs ideje várakozni? Ne aggódjon: ultragyors villámtöltővel akár 5 perc alatt 100 kilométerre elegendő töltést vehet fel, és mindössze 18 perc alatt 10-ről 80 százalékra töltheti autóját. A Hyundai világelső, szabadalmaztatott technológiája a 400V és 800V-os töltő infrastruktúrákat is támogatja, még hozzá kiegészítő komponensek vagy adapterek nélkül. Így gyorsabban megkezdheti és be is fejezheti a villámtöltést, hiszen ha az egyik töltőtípus foglalt, fennakadások nélkül használhatja a másikat.

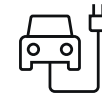

## 72.6 kWh nagy hatótávolságú akkumulátor (ultragyors töltés)

350 kW egyenáramú töltőpont: töltési idő kevesebb, mint 18 perc 10-80%  
5 percnyi töltéssel elérhető extra hatótávolság: 111 km.

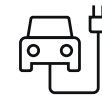

## 58 kWh normál hatótávolságú akkumulátor (ultragyors töltés)

350 kW egyenáramú töltőpont: töltési idő kevesebb, mint 18 perc 10-80%  
5 percnyi töltéssel elérhető extra hatótávolság: 88 km.

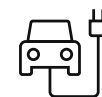

## 72.6 kWh nagy hatótávolságú akkumulátor (gyors töltés)

50 kW egyenáramú töltőpont: töltési idő 56 perc 30 mp 10-80%  
5 percnyi töltéssel elérhető extra hatótávolság: 28 km.

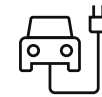

## 58 kWh normál hatótávolságú akkumulátor (gyors töltés)

50 kW egyenáramú töltőpont: töltési idő 43 perc 30 mp 10-80%  
5 percnyi töltéssel elérhető extra hatótávolság: 27 km.



# Otthoni töltés / váltóáramú töltés.

Az otthoni csatlakozó jellegétől, illetve a nyilvános töltőpont típusától függően az IONIQ 5 az ultragyors egyenáramú töltésen kívül számos egyéb módon is tölthető. Töltse autóját otthonában, az olcsóbb éjszakai tarifával, vagy bevásárlás közben! A nagy teljesítményű, 11 kW-os fedélzeti töltő a váltóáramú töltési lehetőségek széles skáláját bocsátja rendelkezésére.



A 72,6 kWh-os akkumulátor 6 óra 6 perc alatt tölthető fel. Az 58 kWh-os akkumulátor töltési ideje 5 óra. (EU 230V, háromfázisú áram)



# Járműből a fogyasztóra (V2L) technológia.

Mintha otthon lenne: csak dugja be a konnektorba a hordozható számítógépet, vagy elektromos kerékpárt. Az IONIQ 5 innovatív járműből a fogyasztóra (V2L) technológiája révén maximálisan kiaknázzhatja a fenntartható elektromobilitásban rejlő lehetőségeket. A hátsó üléseknél elhelyezett 230V-os csatlakozó aljzatról szabadon használhatja elektromos berendezéseit, akár menet közben, akár célhoz érve. Ha pedig kempingezik, csatlakoztassa a konvertert a külső kétirányú töltőcsatlakozóba, és töltsen onnan elektromos robogóját, vagy működtesse kemping felszereléseit. A külső csatlakozóról a jármű lekapcsolt állapotában is vételezhető elektromos áram, a legnagyobb teljesítmény 3,6 kW.



# Bluelink® Connected Car szolgáltatások.

Vezérelje autóját okostelefonjáról - vagy szóbeli utasításokkal. Az IONIQ 5 a Bluelink csatlakoztatott szolgáltatások legfrissebb változatát alkalmazva biztosít zökkenőmentes kapcsolódást: utazását online hangfelismerés, valamint funkciók széles választéka teszi kényelmesebbé és élvezetesebbé. A kiegészítő hangfelismerés funkció révén egyszerű szóbeli utasítással aktiválhatja és szabályozhatja az olyan fedélzeti funkciókat, mint a klímaberendezés, az infotainment rendszer, vagy a külső tükrök és a kormánykerék fűtése. A Bluelink alkalmazás számos ötletes funkció távvezérlésére alkalmas; emellett a navigációs rendszerhez három éven át érvényes, ingyenes előfizetés is jár a Hyundai LIVE szolgáltatásaira.

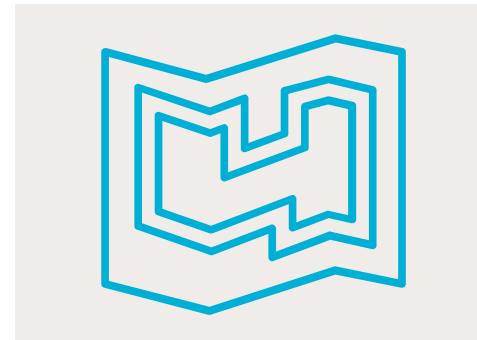

#### Célállomás autóba küldése.

Nincs más dolga, mint megnyomni a „Go” gombot. Az okostelefonra telepített Bluelink alkalmazással már azelőtt rákereshet úti céljára, hogy beszállna a gépkocsiba. A Bluelink szinkronizálja az adatokat a navigációs rendszerrel, és betölti az útvonalat, így amint beül, máris indulásra kész.

#### Jármű keresése.

Nem emlékszik, merre parkol? Mi sem egyszerűbb ennél! Nyissa meg a Bluelink alkalmazást, és a térkép útba igazítja.



**Távolból működtethető központi zár.**  
Elfelejtette bezárni autóját? Ne aggódjon: az IONIQ 5 emlékeztető üzenetet küld okostelefonjára. Ezután elég beírnia PIN kódját, és a Bluelink alkalmazásból máris zárhatja vagy nyithatja autója központi zárját.

**Igény szerinti diagnosztika.**  
Teljes körű járműdiagnosztikai vizsgálatot kezdeményezhet okostelefonjáról: a Bluelink alkalmazáson keresztül ellenőrizheti a jármű állapotát.

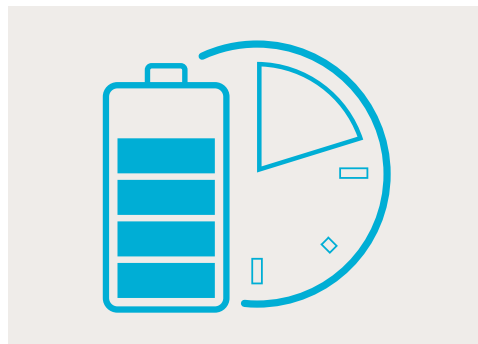

**Töltés ütemezése.**  
Néhány kattintás, és máris pénzt takaríthat meg. Az alkalmazásból úgy programozhatja a töltés kezdetét és végét, hogy a lehető legteljesebb mértékben kihasználhassa a csúcsidőn kívüli áramtarifákat. Ráadásul így autója minden reggel teljesen feltöltött akkumulátorral várja.

**Klímaberendezés távvezérlés.**  
Túl hideg van kint? Mi sem egyszerűbb ennél! Az alkalmazáson keresztül előmelegítheti az utasteret: olvassa le az ablakokat, és kapcsolja be a kormányfűtést a távolból. Ha pedig autója külső áramforrásra csatlakozik - például otthon, garázsában - aktiválja az előfűtést. Így a hálózati áramról melegítheti fel az utasteret, amivel megnövelheti a hatótávolságot.

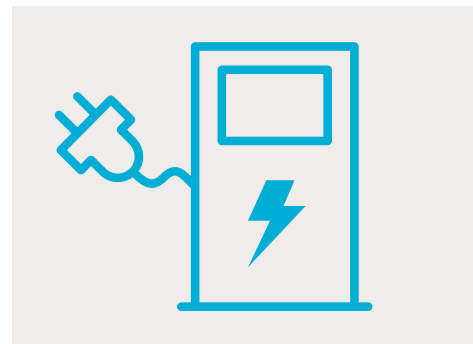

**Töltőállomás kereső.**  
Ne aggódjon a lemerülő akkumulátor miatt: az IONIQ 5 valós időben jeleníti meg a töltőállomások adatait, a helyszínüktől kezdve az alkalmazott csatlakozó szabványokon át a szabad töltőpontokig.

**Valós idejű parkolási tájékoztatás.**  
Találjon gyorsan parkolóhelyet, parkoljon hatékonyabban és egyszerűbben! A valós idejű tájékoztató segít megtalálni és összehasonlítani a parkolási lehetőségeket a parkolóházakban, a felszíni parkolóknak, valamint az utcán.



**Online útvonaltervezés.**  
Érjen célhoz hamarabb: a rendszer képes pontosabban előre jelezni a forgalom alakulását és az érkezés várható idejét, valamint megbízhatóbban tervezi újra az útvonalakat. A felhő alapú navigációs rendszer valós idejű és múltbeli adatok alapján biztosít pontosabb útvonaltervezést és előrejelzést.

**Utolsó szakasz navigáció.**  
Amennyiben a tényleges úti céltól távolabb kell megállnia, a navigálását átviheti az autóból az okostelefonos alkalmazásba. Ezt követően telefonja kiterjesztett valóságú megjelenítéssel vagy a Google Térkép segítségével igazítja Önt útb.



# Hyundai Smart Sense.

A Hyundai modellkínálata a biztonság és a praktikum legmagasabb szintjét nyújtja, hála a biztonsági és vezetőtámogató funkciók széles körének. Az élvonalbeli, fejlett vezetőtámogató funkciókat felvonultató Hyundai Smart Sense rendszer révén az IONIQ 5 a legmodernebb biztonsági és vezetőtámogató technológiákat kínálja, amelyek gondtalanabbá teszik az utazást. Az IONIQ 5 a Hyundai modellek közül elsőként 2. szintű autonóm biztonsági technológiával rendelkezik. Az erre szolgáló Autópálya asszisztens II funkció szabályozza a jármű sebességét és követési távolságát, támogatja a sávváltást, valamint segít megelőzni az ütközést, ha bevág Ön elé egy másik jármű.

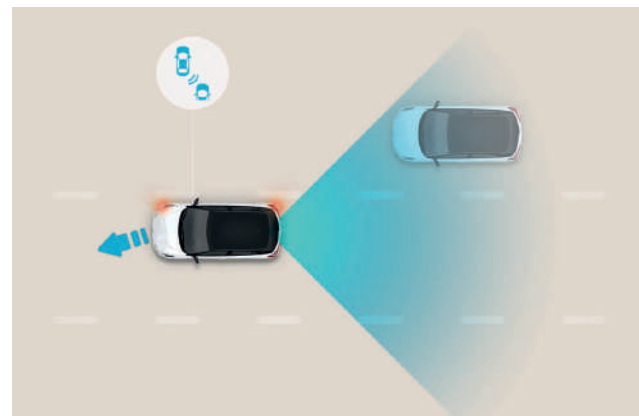
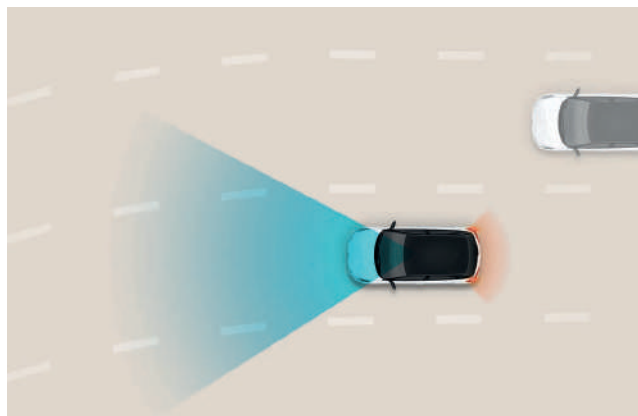
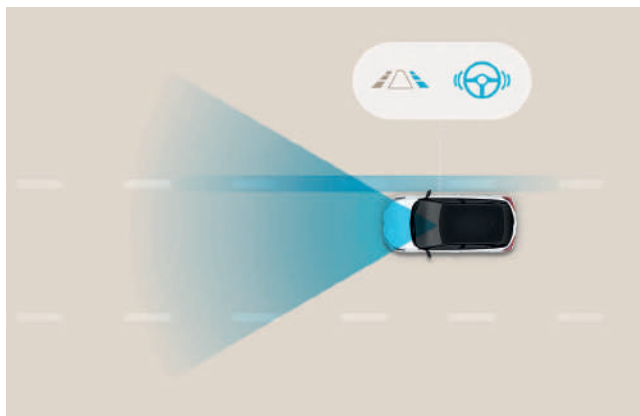
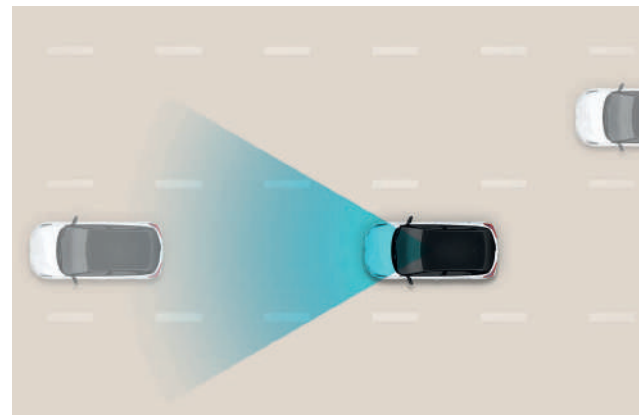
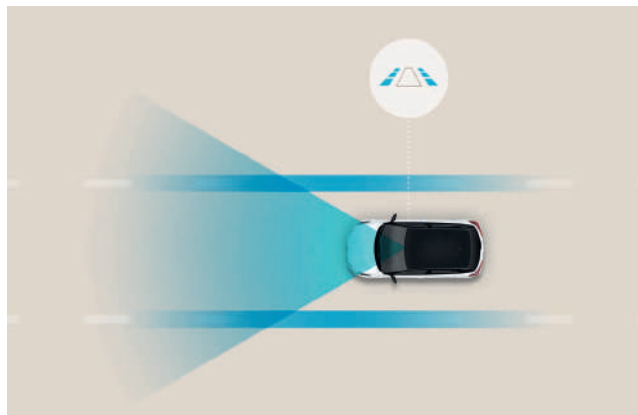
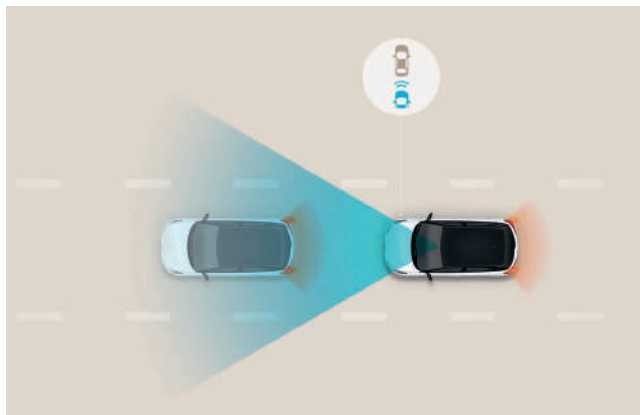

## Ráfutásos baleset megelőző rendszer (FCA).

Gyorsan megállítja az autót, még ha Ön nem is figyel oda. Az FCA figyelmeztet a lassító vagy megálló járművekre, kerékpárosokra és gyalogosokra, és amennyiben Ön nem reagál idejében, önálló vészfékezésbe kezd.

## Sávtartó rendszer (LKA).

Segít egyenesben tartani a járművet. Az LKA hang- és fényjelzéssel figyelmeztet, ha a jármű irányjelzés nélkül kezd kisodródni forgalmi sávjából, majd megfelelő kormányrásegítéssel segít visszatéríteni az autót a helyes irányba.

## Sávkövető rendszer (LFA).

A sáv közepén, biztonságban tartja autóját. A rendszer 0-185 km/óra sebességtartományban a forgalmi sáv középvonalában tartja a járművet, autópályán éppúgy, mint a városban.

## Navigáció alapú intelligens sebességtartó automatika (NSCC).

Az ultramodern navigációs rendszer adatai alapján előre tudja, hogy kanyar vagy egyenes útszakasz vár-e rá, és ennek megfelelően a biztonságot szem előtt tartva szabályozza a jármű sebességét. Az aktív rendszer automatikusan a változó sebességkorlátozásokhoz igazítja a jármű beállított sebességét.

## Autópálya asszisztens II (HDA2).

Élvonalbeli autonóm mobilitási technológia. A rendszer a sáv középvonalában tartja az autót, biztonságos követési távolságot tartva az elől haladó mögött. Emellett a műholdas információk, valamint az autópályán kihelyezett tájékoztatások alapján betartja az előírt sebességkorlátozást. Segít a sávváltásban, a sávon belüli kikerülő vészmanőver végrehajtásában, valamint az Ön elé bevágó jármű elkerülésében.

## Aktív holttérfigyelő rendszer (BCA).

A BCA biztonságosabbá teszi a közlekedést sűrű forgalomban: figyelmezteti vezetőjét, valamint a bal, illetve jobb oldali fékek működtetésével, illetve aktív el kormányzással előzi meg az ütközést, amennyiben járművet észlel az IONIQ 5 holttérében, Ön pedig sávváltásba kezd.

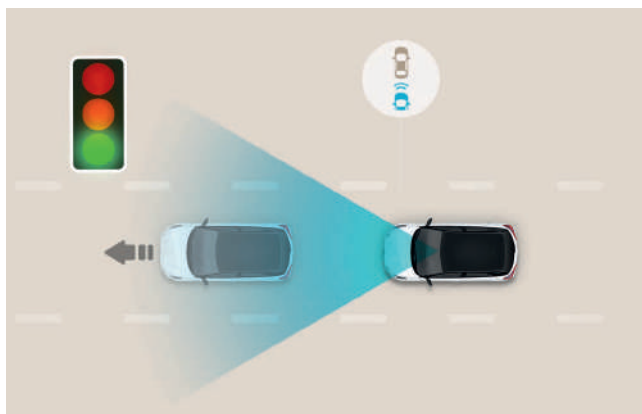

**Gépjármű előtt megállt autó elindulására figyelmeztető rendszer (LVDA).**  
A városi forgalomban különösen hasznos, ötletes funkció figyelmezteti Önt, ha közlekedési lámpánál vagy dugóban elindul az Ön előtt várakozó jármű.

**Távolsági fényszóró-asszisztens (HBA).**  
Minimális stressz, maximális látómező. A rendszer a szemből érkező, valamint az Ön előtt haladó járműveket egyaránt észleli, és szükség esetén tompított világitásra vált. Ha már nem érzékeli más járművek jelenlétét, ismét távolsági világitásra kapcsol.



**Aktív mögöttes keresztirányú forgalomfelügyelet (RCCA).**  
Tökéletes segítő parkoláshoz. Ha nehezen belátható helyről kell kitalatnia, a rendszer nem csak figyelmeztet az oldalról érkező járművekre, de automatikusan le is fékezi az autót.

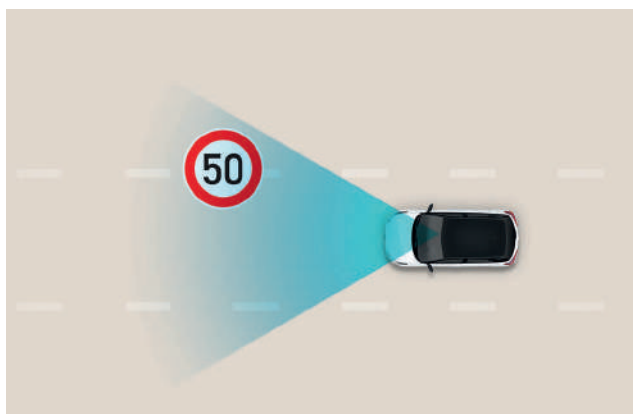

**Intelligens sebességkorlátozó táblafelismerő rendszer (ISLA).**  
Ez a félautonóm mobilitási technológia észleli a sebességkorlátozó táblákat, és azokhoz igazítja a jármű sebességét (ha aktív).

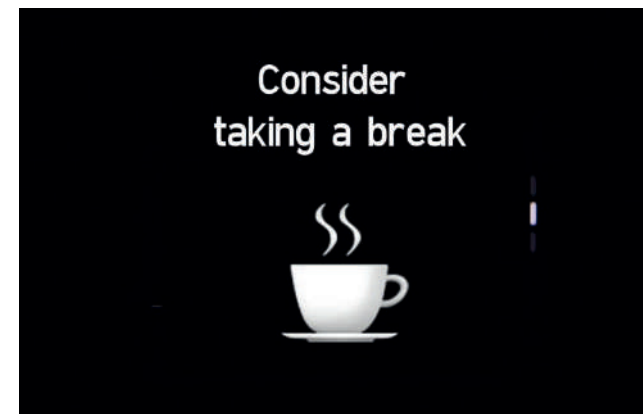

**Vezető éberségének csökkenésére figyelmeztető rendszer (DAW).**  
Amennyiben a rendszer fáradtságra vagy figyelemelterelésre utaló viselkedést észlel, hangjelzéssel, valamint pihenőt javasoló üzenettel figyelmezteti Önt.

# Karosszériaszínek és keréktárcsák.

Válasszon kilencféle karosszériaszínből; ezek közül öt, természeti ihletésű árnyalat kizárólag az IONIQ 5-höz rendelhető. Két szín matt kivitelben kapható. Az aerodinamikailag optimalizált keréktárcsákat kifejezetten az IONIQ 5-höz terveztük. Ezeket is visszaköszön a dizájntematika; exkluzív, felvillanyozó hangulatuk csodálatosan harmonizál a kecses profillal. Választható 19 és 20 colos kivitelben.



Atlas White alapszín

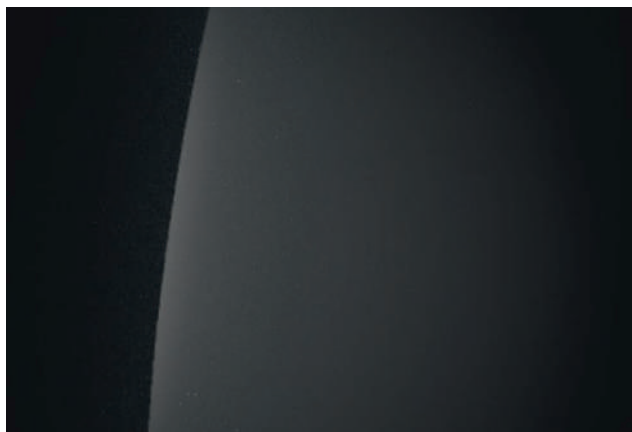

Phantom Black gyöngyház

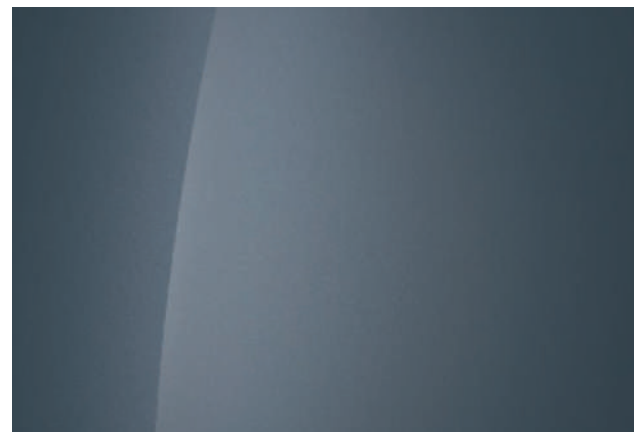

Lucid Blue gyöngyház



Cyber Gray metálfény

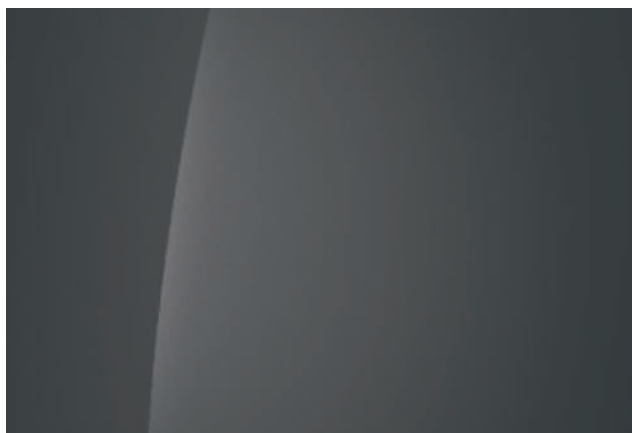

Galactic Gray metálfény

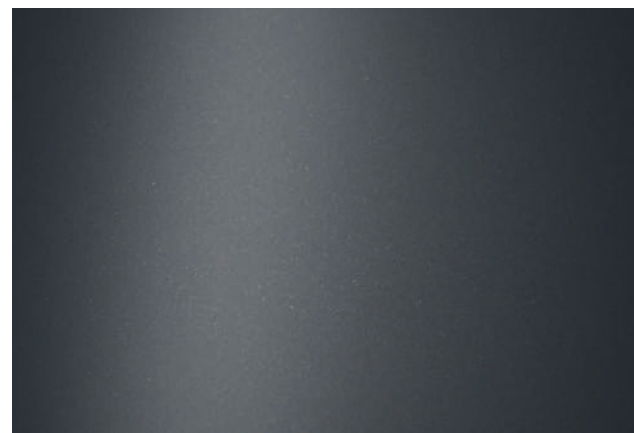

Shooting-Star Gray matt



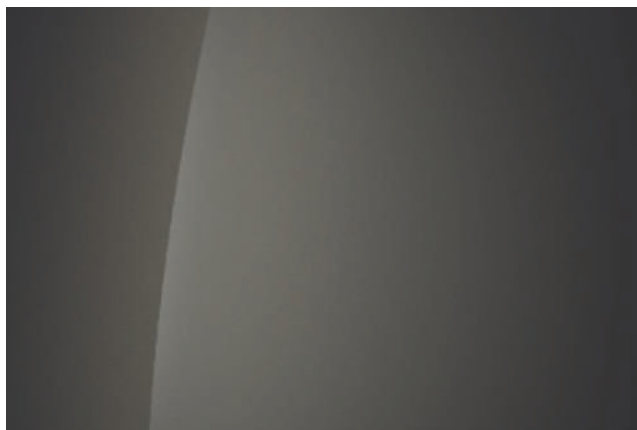

Mystic Olive-Green gyöngyház

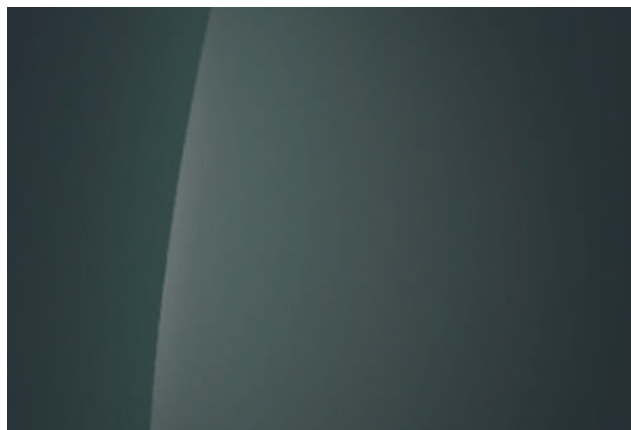

Digital Teal-Green gyöngyház



Gravity Gold matt



20 colos könnyűfém keréktárcsa



19 colos könnyűfém keréktárcsa

# Beltéri színvilág.

Válasszon háromféle belső színvilág közül! Az alapsomag fekete egytónusú és szürke kéttónusú színvilágot tartalmaz; az opciós színsomag sötétzöld/szürke kidolgozást kínál.



Fekete egyszínű



Szürke kétszínű



Sötétzöld / szürke

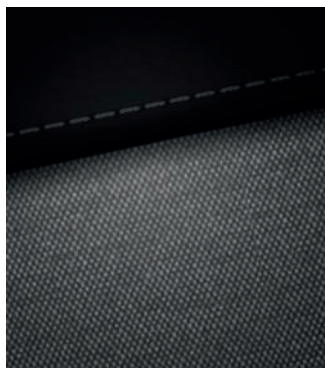

Újrahasznosított PET fonal, fekete



BIO Pet fonalból font szövet, fekete



Gyapjú fonal és ökobőr, fekete



Ökobőr, fekete



Ökobőr, világosszürke

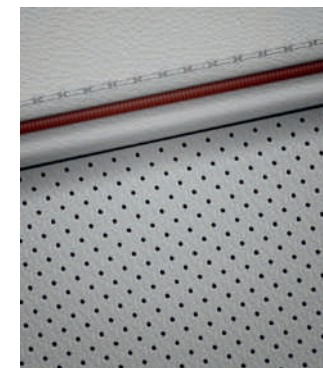

Ökobőr, világosszürke, piros díszítésekkel

# Műszaki adatok és méretek.

Típus	58.0 kWh (Normál hatótávolságú)		72.6 kWh (Hosszú hatótávolságú)				
<b>Villanymotor típusa</b>	Állandó mágneses szinkronmotor (PMSM)		Állandó mágneses szinkronmotor (PMSM)				
	<b>2WD</b>	<b>AWD</b>	<b>2WD</b>	<b>AWD</b>			
Legnagyobb teljesítmény (kW)	125	53 + 120	160	70 + 155			
Legnagyobb teljesítmény (LE/perc)	170	72 + 163	217	95 + 210			
Legnagyobb forgatónyomaték (Nm)	350	255 + 350	350	255 + 350			
Legnagyobb forgatónyomaték (lb-ft)	258	188 + 258	258	188 + 258			
<b>Akkumulátor</b>	Lítiumion		Lítiumion				
Típus	Lítiumion		Lítiumion				
Kapacitás (kWh)	58.0		72.6				
Teljesítmény (kW)	195		253				
Energiasűrűség (kWh/kg)	156.7		160.2				
Feszültség (V)	522.7		653.4				
<b>Fedélzeti töltő (OBC)</b>	11 (háromfázisú)		11 (háromfázisú)				
Max. kapacitás (kW)	1,28		1,28				
Teljesítménysűrűség (kVA/ℓ)	1,28		1,28				
<b>Teljesítmény (egyfokozatú fordulatszám-csökkentő áttétel)</b>	<b>125 kW / 19" kerék</b>	<b>53 kW + 120 kW / 19" kerék</b>	<b>160 kW / 19"</b>	<b>160 kW / 20"</b>	<b>70 kW + 155 kW / 19"</b>	<b>70 kW + 155 kW / 20"</b>	
Legnagyobb sebesség (km/óra)	185	185	185	185	185	185	
0-100 km/óra gyorsulás (másodperc)	8,5	6,1	7,4	7,4	5,2	5,2	
<b>CO2-kibocsátás / Energia-fogyasztás / Hatótávolság</b>	0		0				
CO2-kibocsátás, vegyes ciklus szerint (g/km)	0		0				
Energia-fogyasztás (Wh/km)	167	181	168	179	177	190	
Hatótávolság*	384 km	360 km	481 km	451 km	460 km	430 km	
<b>Töltési idő</b>	4 óra 59 perc		6 óra 09 perc				
Normál	11 kW fedélzeti töltő (10-100%)	4 óra 59 perc	6 óra 09 perc				
Gyorstöltés	50 kW (10-80%)	43 perc 30 mp	56 perc 30 mp				
	350 kW (10-80%)	17 perc 16 mp	17 perc 16 mp				
<b>Tömeg</b>	1830 – 1910		1940 – 2020		1910 – 1990		2020 – 2100
Menetkész tömeg (kg)	1830 – 1910		1940 – 2020		1910 – 1990		2020 – 2100
Tetősin-terhelés (kg)	80		80		80		80
Vontatható tömeg (kg)	fékezett	n / a	n / a		1600		1600
	fékezetlen	750	750		750		750

\* WLTP ciklus szerinti hatótávolság. A tényleges hatótávolságot befolyásolhatják az útviszonyok, a vezetési stílus és a környezeti hőmérséklet. \* Az érték a felszerelt abroncsok típusától is függ.



# Hyundai e-card.

Elektromos járművét még soha nem tölthette ilyen egyszerűen, és kényelmesen.

A Hyundai töltőkártya olyan átfogó, könnyen használható, nyilvános töltő megoldás, amelyen keresztül Magyarországon közel 1500 db töltőponthoz férhet hozzá. Az e-roaming révén egyetlen szerződéssel akár külföldön is töltheti autóját. 1 alkalmazás, 1 kártya, 1 számla. Az összesített fizetésnek köszönhetően minden egyszerű. Ráadásul igényeihez igazodva többféle vonzó tarifacsomag közül választhat. Európa országaiban és a kontinensen kívül jelenleg összesen 37 ország 280 töltőhálózatán tölthetik autójukat ügyfeink a Mobiliti applikáció használatával. A töltési pontok száma folyamatosan bővül.

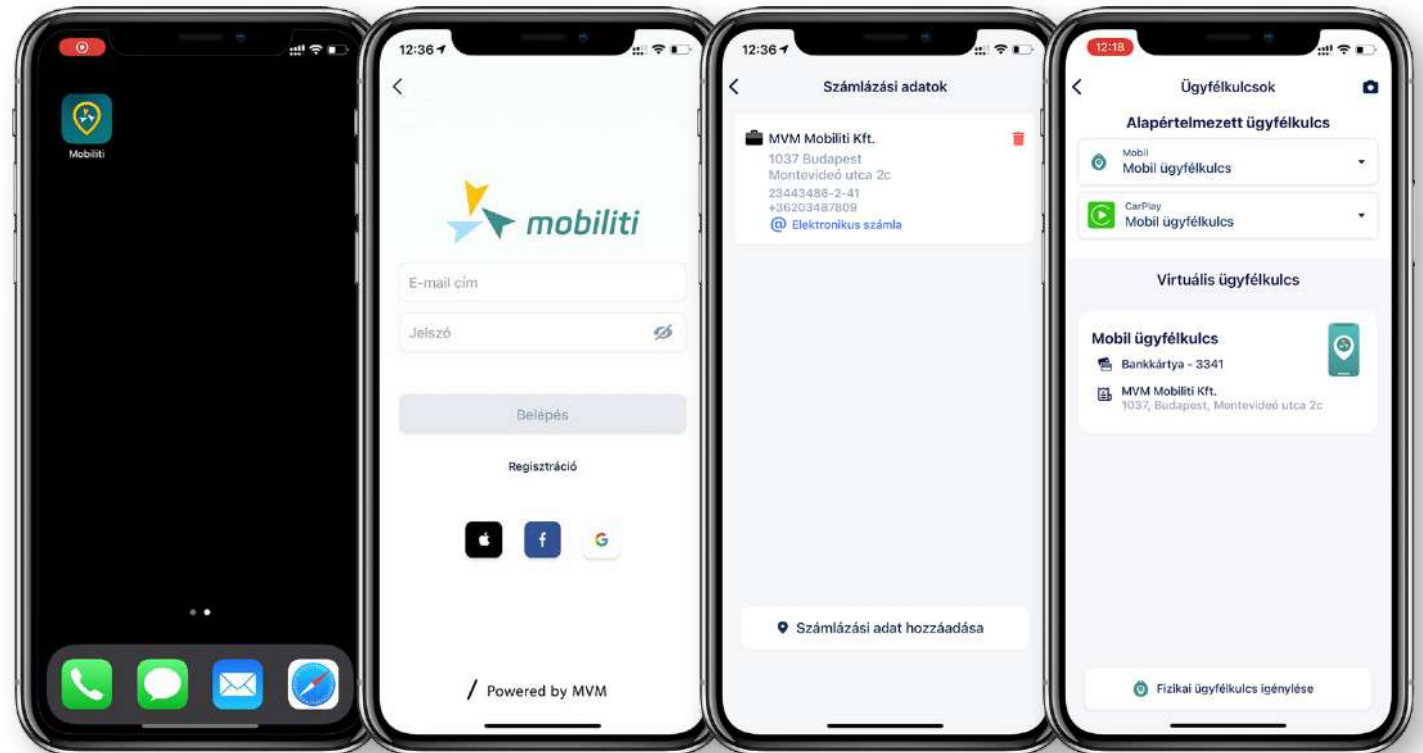

# IONITY.

Az IONITY új normává emeli a hosszú távú elektromos közlekedést. A vállalat nagyteljesítményű töltőhálózatot épít ki és üzemeltet Európa autópályái mentén; az alkalmazott ultramodern technológiáknak köszönhetően a töltőkapacitás elérheti a 350 kW-ot. A maximális töltési sebességet és rövid töltési időket kínál IONITY minden egyes töltőállomása 100 százalékban megújuló energiát használ, így az ügyfelek nem csak emissziómentesen, de szénszemlegesen is közlekedhetnek. A Hyundai Motor Group a közelmúltban az IONITY vállalat társtulajdonosává vált. A közös vállalatban betöltött szerepe révén a Hyundai hozzájárul ahhoz, hogy Európában tovább bővüljön az IONITY töltőállomások hálózata, így elősegítve az emissziómentes közlekedés szélesebb körű elterjedését.

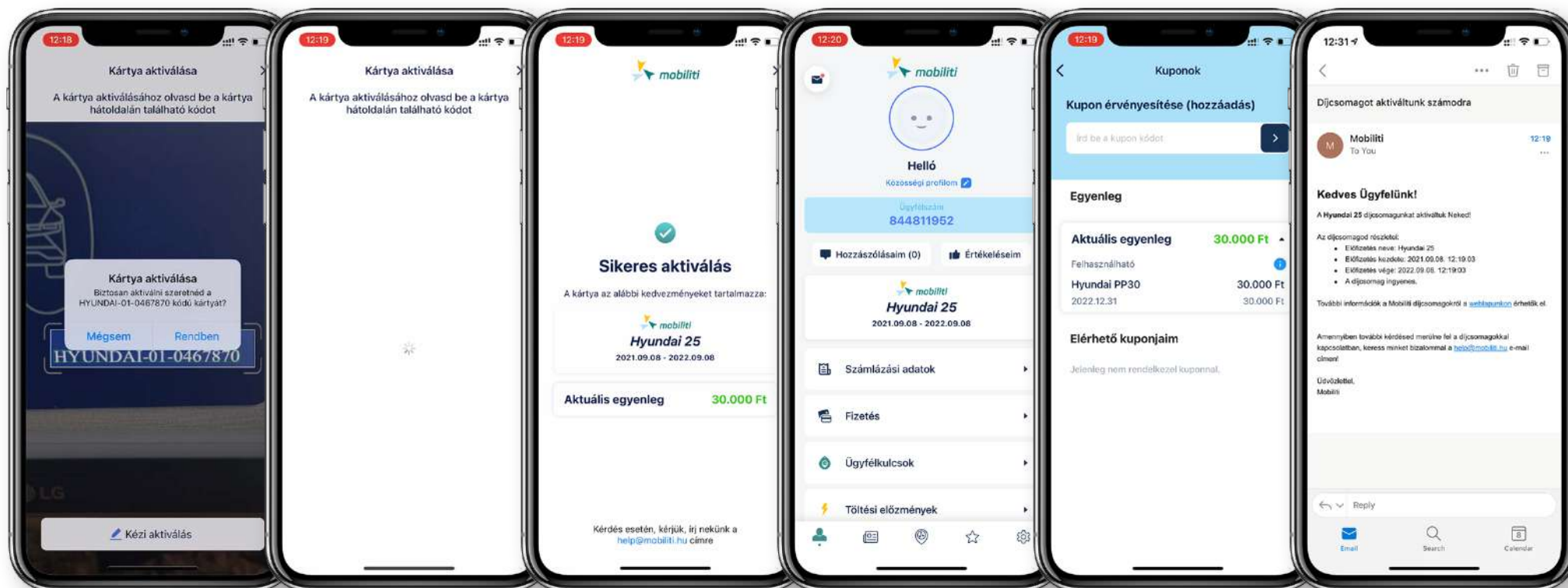

# Ismerje meg az új EU-s abroncscímkéket!

2021. május elsejétől hatályba lépett az Európai Parlament és a Tanács (EU) 2020/740 rendelete. Az új címkékről gyorsan, egyértelműen áttekinthető az abroncs teljesítménye. Részletes tájékoztatás online érhető el. További információkért keresse fel a [www.hyundai.hu](http://www.hyundai.hu) oldalt!

Ezen az oldalon pedig az EU rendelet teljes szövege megtalálható: <https://eur-lex.europa.eu/eli/reg/2020/740/oj>

Az IONIQ 5 különböző abroncstípusokkal elérhető.

Az egyes abroncsokról részletes tájékoztatást talál alább.

Termékinformációs lapok, (EU) 2020/740 rendelet

Beszállító neve vagy bejegyzett márkaneve	MICHELIN
Modellnév vagy piaci meghatározás	PRIMACY 4 A GOE
Abroncs típus azonosítószám	669466
Abroncs méret	235/55R19
Terhelhetőségi index	105
Sebességindex	W
Üzemanyag-fogyasztási osztály	A
Nedves tapadás osztály	B
Külső gördülési zaj osztály	B
Külső gördülési zaj értéke	70
Különleges téli abroncs	Nem
Jégabroncs	Nem
Gyártás kezdete	27/20
Gyártás vége	
Terhelési változat	XL
További tájékoztatás	235/55 R19 105W XL TL PRIMACY 4 SUV ACOUSTIC GOE MI

Beszállító neve vagy bejegyzett márkaneve	MICHELIN
Modellnév vagy piaci meghatározás	PILOT SPORT EV A GOE
Abroncs típus azonosítószám	924612
Abroncs méret	255/45R20
Terhelhetőségi index	105
Sebességindex	W
Üzemanyag-fogyasztási osztály	B
Nedves tapadás osztály	B
Külső gördülési zaj osztály	B
Külső gördülési zaj értéke	72
Különleges téli abroncs	Nem
Jégabroncs	Nem
Gyártás kezdete	22/20
Gyártás vége	
Terhelési változat	XL
További tájékoztatás	255/45 R20 105W XL PILOT SPORT EV ACOUSTIC GOE MI

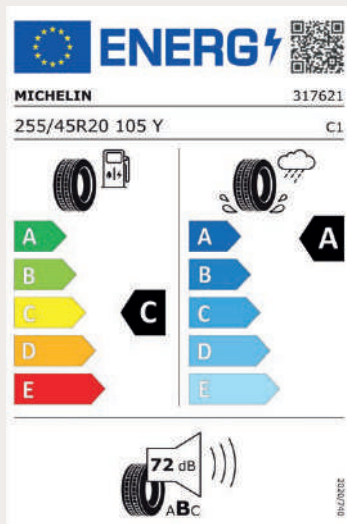

Beszállító neve vagy bejegyzett márkanéve **MICHELIN**

Modellnév vagy piaci meghatározás	<b>PILOT SPORT 4 SUV AC</b>
Abrons típus azonosítószám	<b>317621</b>
Abrons méret	<b>255/45R20</b>
Terhelhetőségi index	<b>105</b>
Sebességindex	<b>Y</b>
Üzemanyag-fogyasztási osztály	<b>C</b>
Nedves tapadás osztály	<b>A</b>
Külső gördülési zaj osztály	<b>B</b>
Külső gördülési zaj értéke	<b>72</b>
Különleges téli abroncs	<b>Nem</b>
Jégabroncs	<b>Nem</b>
Gyártás kezdete	<b>50/20</b>
Gyártás vége	
Terhelési változat	<b>XL</b>
További tájékoztatás	<b>255/45 R20 105Y XL TL PILOT SPORT 4 SUV ACOUSTIC MI</b>

# Többre képes.

A múltban sokan úgy tekintettek az autókra, mint az A-ból B-be jutás eszközére. A dedikált elektromos padlólemezek és technológiák azonban ennél jóval nagyobb távlatokat ígérnek. Az IONIQ 5 esetében pedig egyenesen végtelen a lehetőségek száma. A következő kempingezéskor megvalósíthatja az autós mozit, amiről mindig is álmodott, vagy magával viheti irodáját az utazásra. Az új generációs intelligens technológiáknak köszönhetően menet közben töltheti számítógépét, elektromos kerékpárját, vagy bármilyen háztartási készülékét. Bármit szeretne is tenni, az IONIQ 5 segít megvalósítani az elképzeléseit.







Márkakereskedő pecsétje

**5** ÉV  
Kilométer-korlátozás  
Nélküli Garancia

**8** ÉV  
vagy 160 000 km  
Akkumulátor-  
Garancia

A Hyundai 5 éves, kilométer-korlátozás nélküli garanciája csak a hivatalos Hyundai márkakereskedő által a végfelhasználónak értékesített Hyundai járművekre vonatkozik, ahogy ezt a garanciafüzet ÁSZF fejezete is tartalmazza. A jármű akkumulátor-csomagjára 8 éves vagy 160 000 kilométeres garancia vonatkozik. Helyi feltételektől függően. További részletekről érdeklődjön Hyundai márkakereskedőjénél!

A jelen kiadványban található információk nem tekinthetők véglegesnek, azok bejelentés nélkül változhatnak, és kizárólag előzetes tájékoztatásul szolgálnak. A gépkocsik valós színei a nyomdai eljárás korlátai miatt eltérhetnek a katalógusban bemutatottól. A jelen kiadványban bemutatott termékek megfelelnek az európai piacokon elérhető modell-, illetve felszereltségi kínálatnak. A jelen kiadványban látható modelleket egyes esetekben felár ellenében elérhető kiegészítőkkal szerelték fel; a kiadványban nem minden modellváltozat szerepel. A Hyundai Motor Europe fenntartja a jogot, hogy előzetes bejelentés nélkül módosítsa a műszaki adatokat, illetve felszereltségi tartalmakat. A pontos részletekért, kérjük, forduljon Hyundai márkakereskedőjéhez!

**Hyundai Motor Company**

<http://worldwide.hyundai.com>

GEN. LHD 0621 ENG. WD

Copyright © 2021 Hyundai Motor Europe. Minden jog fenntartva.